

วิธีประกอบโครงเหล็ก

1. โครงเหล็กมี 4 ท่อน

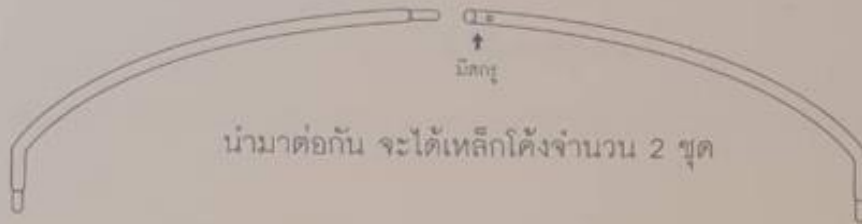

2. เหล็กคานขวางมี 6 ท่อน ยาวประมาณ 98 ซม.

นำมาสวมต่อกันได้ 3 ชุด

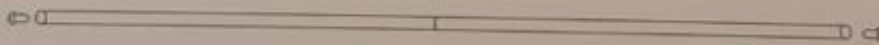

3. นำเหล็กส่วนโค้งต่อกับเหล็กคานขวาง จะได้โครงเหล็ก 2 ชุด

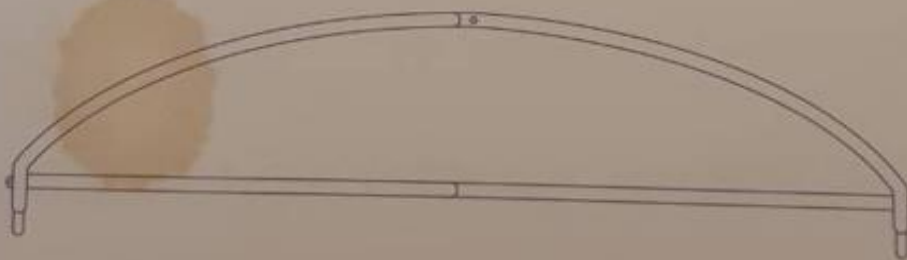

4. เหล็กคานขวางมี 12 ท่อน ยาวประมาณ 117 ซม.



นำมาสวมต่อกันได้ 6 ชุด

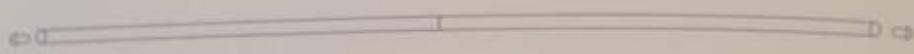

5. นำเหล็กโครงมาต่อกับเหล็กคานยาว และนำมายึดใส่สกปรูตามจุดที่กำหนดให้แน่น จะได้ส่วนโครงหลังคา

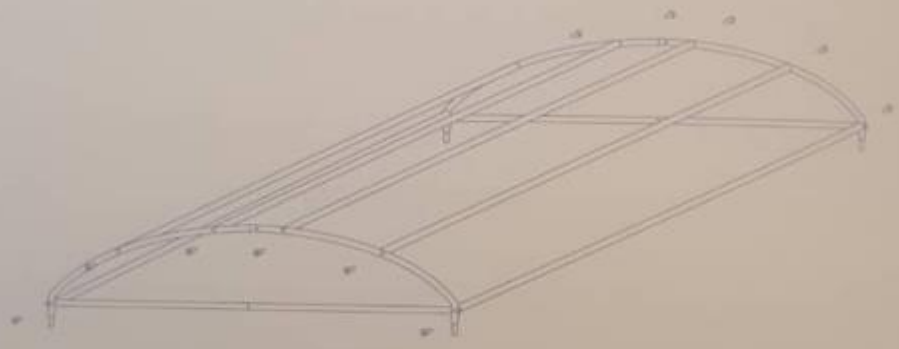

6. นำผ้ามุ้งส่วนหลังคามายึดติดกับหลังคาก่อน โดยให้ส่วนผ้าโปร่งที่สามารถเปิดได้อยู่ด้านบน

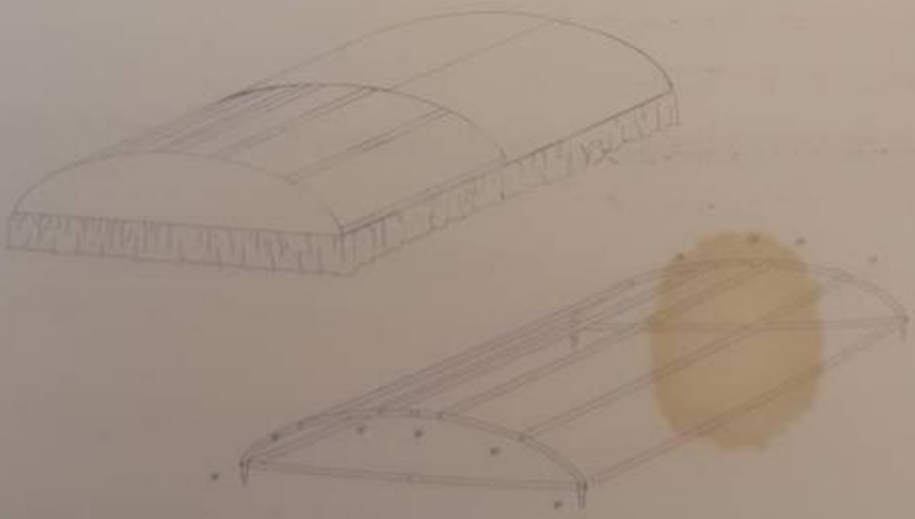

7. เหล็กเสามี 8 ท่อน ท่อนล่าง 4 ท่อน จะมีขนาดใหญ่กว่าท่อนบนเล็กน้อย และมีรูสำหรับ ยึดขาที่ล้มด้านล่าง



8. นำเสาไปสวมกับโครงหลังคาที่ละต้น จะได้โครงมุ้งเรียบร้อย ตรวจสอบการยึดสกรู ให้แน่นอีกครั้งก่อนใส่ผ้า ยังเหลือเหล็กคานขวางที่ต่อไว้ 1 ท่อน

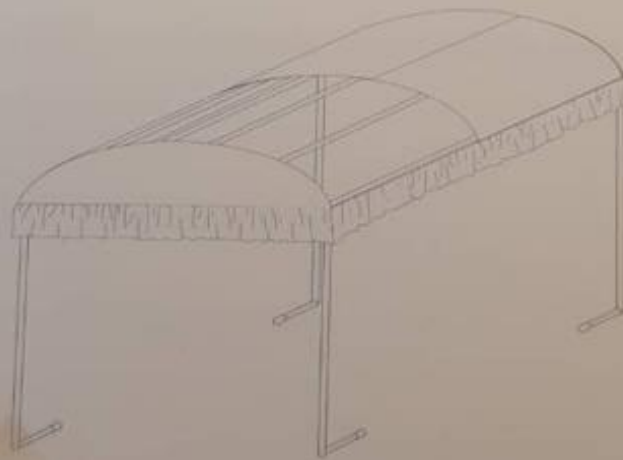

9. เมื่อผูกมุ้งทั้ง 4 ด้านของผ้าหลังคาแล้ว ยึดผ้าหลังคากับโครงให้ครบทุกจุด

10. กำหนดตำแหน่งที่จะวางเครื่องปรับอากาศ ควรดูเรื่องทิศทางการกระจายลมและการระบายอากาศ
11. นำผ้าส่วนที่มีช่องเจาะสำหรับใส่เครื่อง มายึดติดกับโครงตามทิศทางที่ต้องการ
12. นำเหล็กคานขวางที่เหลือ 1 ชุด มายึดกับโครงด้านตรงข้ามกับตัวเครื่อง

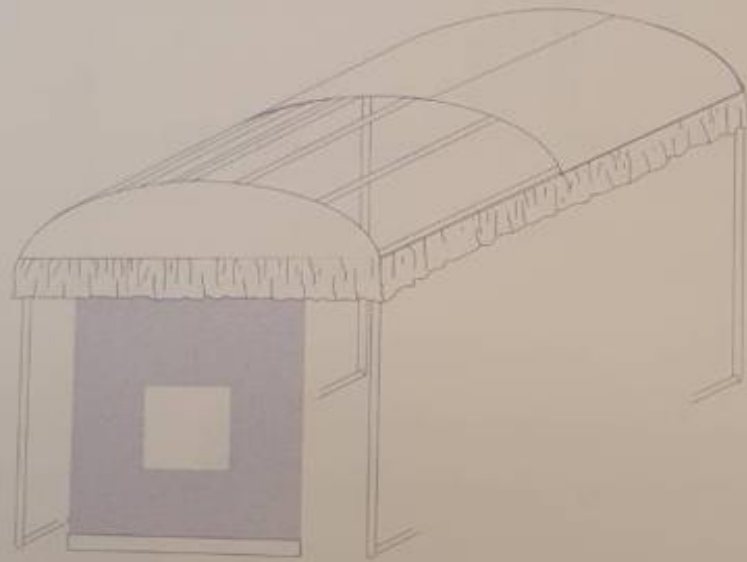

13. นำผ้าที่เหลือทั้งหมดมายึดติดกับโครง แล้วตรวจดูว่าทุกจุดยึดกับโครง

